



## AUSFÜHRUNG

### Hintergrund

Als polyglotte Weltenbürger ist es sowohl DaSi als auch mir gegeben, in der Familie Angehörige anderer Kulturkreise begrüßen zu dürfen. In einem der vielen inspirierenden Ganggespräche klärte mich Dasi auf, dass auf Taiwanesisch das, was wir als 'Muffin' aussprechen mit adaptierter Aussprache nun mal 'ma fen' oder eben 麵 heißen würde.

Nun, 'Big Muff Pi' enthält auch etwas ma fen. Daher rührt die Idee, dass auf dieser stomp box Pferdemit drauf sein muss. Pferde gehören

allerdings auf den heißen Stein und nicht auf eine Tretmine, das ist gegen die Genfer Konvention. Folglich musste der nächstbeste Einhufer herhalten: ganz logisch, das Einhorn!



Einhörner wiederum, scheissen, wie wir alle wissen, regenbogenfarbene Apfelhäufchen. Zu viel Bunt macht sich allerdings nicht sehr gut auf einer Gitarreneffektbox. Entsprechend bleibt die Gravur vom Lasern brandschwarz. Dafür erhalten die Sternchen farbigen Glitzer und dienen zugleich als Statusanzeige.

### Schema

Ma Fen basiert auf einer klassischen *Big Muff Pi* Schaltung nach einem der [Schemas von Kit Rae](#).

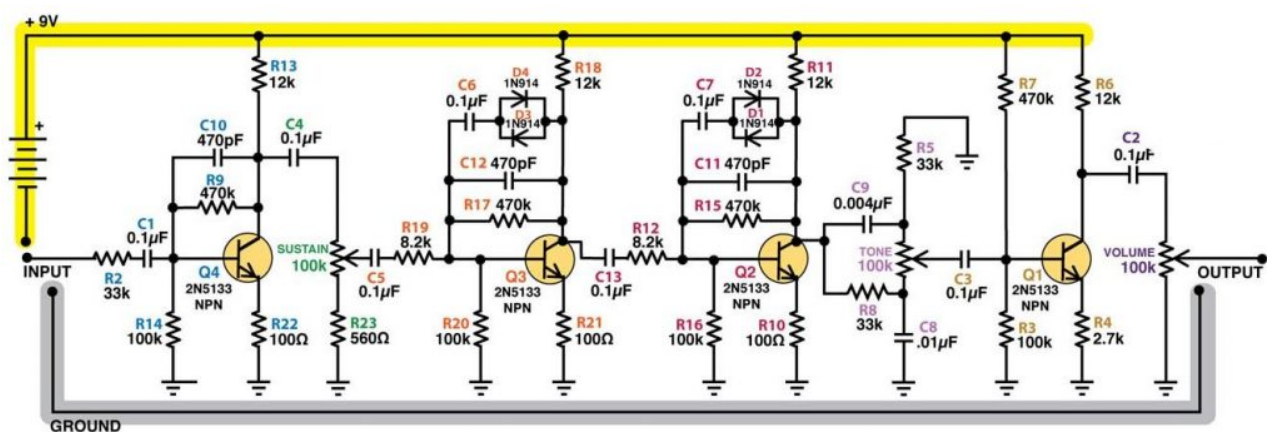

Anstelle der Transistoren 2N5133 wurden BCY58-10 und als Dioden BAT43 verbaut. Für C9 wurde ein 3.9nF Keramikkondensator eingesetzt.