



IMPLEMENTATION

Inspiration

Ein Distortion Pedal das beim ersten Anhören viel Eindruck hinterlassen hat. Aus den entsprechenden YouTube Videos geht klar hervor, dass sich damit ultra-schwere Riffs spielen lassen. Die Schaltung mit zwei CMOS-Invertern lässt auf unendliche Verstärkung und ewiges Sustain schliessen.

Schema

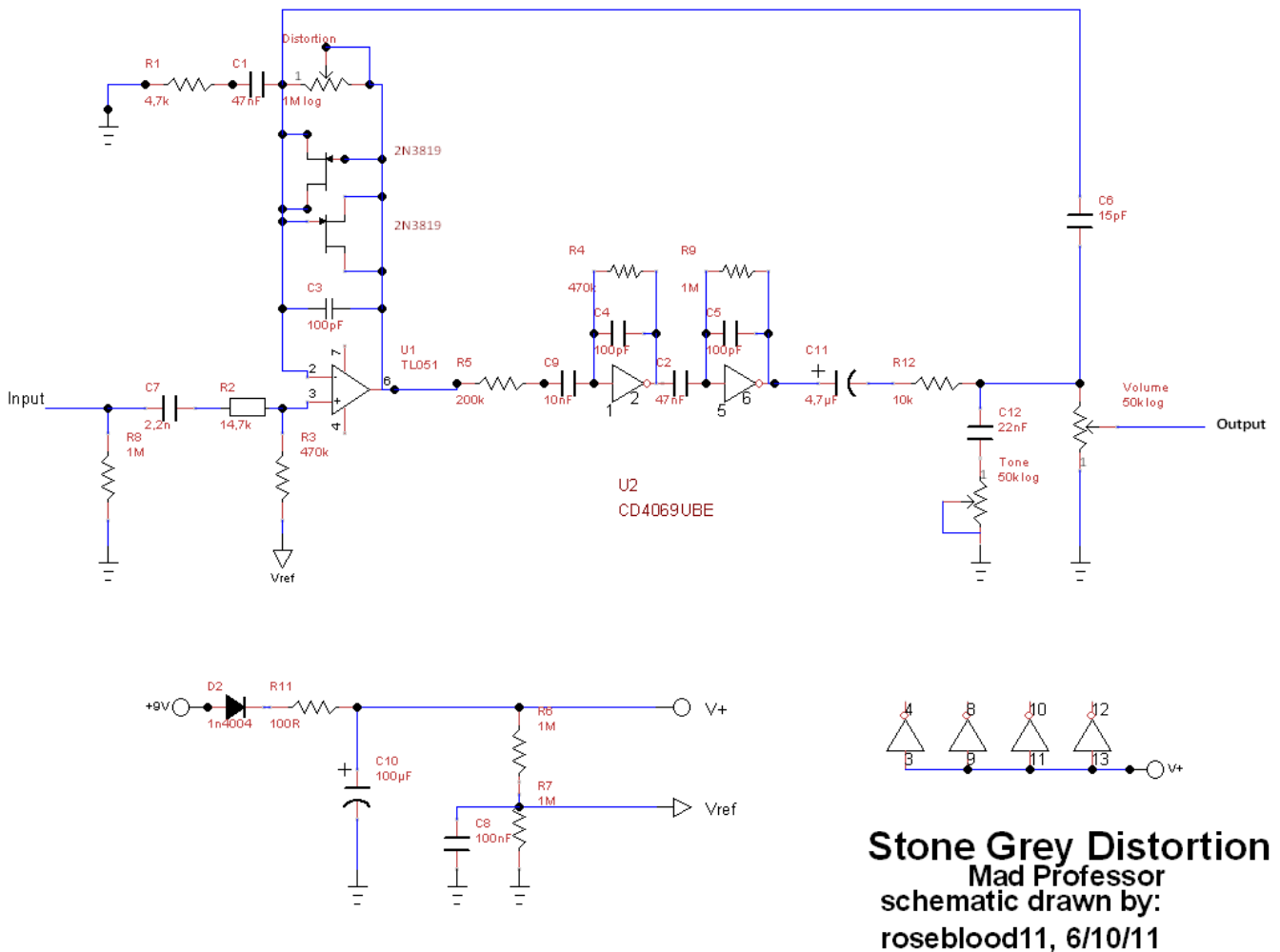

Mad Professor Stone Grey Distortion

Stone Grey Distortion
Mad Professor
schematic drawn by:
roseblood11, 6/10/11



Implementation



Die Elektronik wurde auf einem Vero Board aufgebaut und getestet. Von der Grösse und der Anzahl Potentiometer (drei an der Zahl) lässt sich die Elektronik bequem in ein Hammond 1590B Gehäuse einpacken.

Abgeleitet vom Namen des Originals wurde entsprechend ein "Stoned Headbanger Distortion" Pedal. Bei der Suche nach dem Begriff "Headbanger" für die Gravur ist das kesse Madl aufgetaucht.